

MACP403 serie

UNIDAD DE AIRE (UNIDAD F.R.L.)



Opción: **MP41**

Símbolo

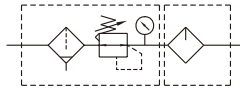

Especificación

Modelo	MACP403		
Componentes	MAFR403, MAL403		
Diámetro Interior	8A	10A	15A
Tamaño del puerto	1/4	3/8	1/2
Medio	Aire		
Rango de presión de funcionamiento (*)	0.05~1 MPa		
Presión de prueba	1.5 MPa		
Rango de presión regulado	0.1~0.85 MPa		
Temperatura ambiente	- 5~+60°C (Sin congelación)		
Elemento filtrante	Estándar: 40µm, Opción: 5µm		
Capacidad de aceite lubricante	200c.c		
Caudal mín. para goteo de aceite	30 l/min	65 l/min	80 l/min
Aceite lubricante recomendado	Aceite para turbina ISO-VG32		
Adaptador	Manómetro (PG-20), soporte fijación tipo L		
Peso	1100 g		

* La unidad estándar contiene una función de drenaje semiautomático cuando la presión de funcionamiento es inferior a 0.05 MPa

* Elija auto-drenaje FMRF300, el rango de presión es 0.15 ~ 1 MPa.

Ejemplo de pedido

MACP403 – 8A – NC□P – E1 – □ – T8 – □

MODELO

TAMAÑO DEL PUERTO

8A: 1/4
10A: 3/8
15A: 1/2

(Opción)

PRESOSTATO

E1: MP41P-022
E2: MP41P-022-QD
E5: MP41P-042
E6: MP41P-042-QD

* Consulte las páginas 5-13 para MP41.

ELEMENTO FILTRANTE

En blanco: 40µm
5u: 5µm

(Opción)

TAM. PUERTO BY-PASS

Tipo T soporte fijación

Válvula antirretorno

T8: 1/4
T10: 3/8
T15: 1/2

K8: 1/4
K10: 3/8

TIPO DE ROSCA

En blanco: Rosca Rc
G: Rosca G
NPT: Rosca NPT

(Opción) ACCESORIOS

Vaso	Manómetro	Válvula de drenaje	Presostato
En blanco: Vaso PC N: Vaso de nylon	En blanco: Manómetro (PG-20) C: Manómetro externo (PG-40) + set adaptador de manómetro (A-MAR302) A: Set adaptador de manómetro (A-MAR302)	En blanco: Drenaje semiautomático D: Válvula de purga automática (FMRF300)	P: Presostato (serie MPS)

* PG-40 (C), A-MAR302 (A) y MP41 (E*) no se pueden seleccionar simultáneamente.

*Asegúrese de utilizar la válvula de retención tipo K para evitar el retroceso del aceite del lubricador

Características de flujo

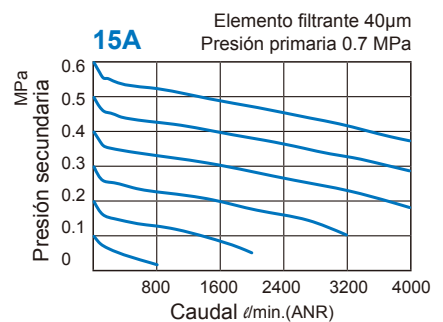
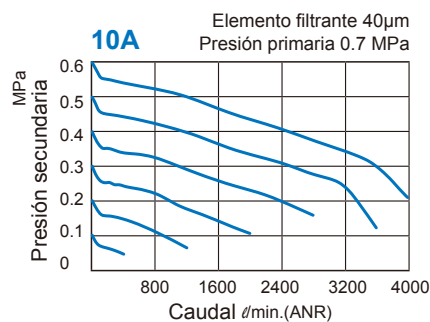
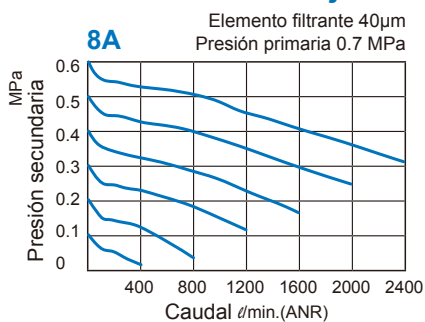

MACP403 Dimensiones

UNIDAD DE AIRE (UNIDAD F.R.L.)



Accesorios

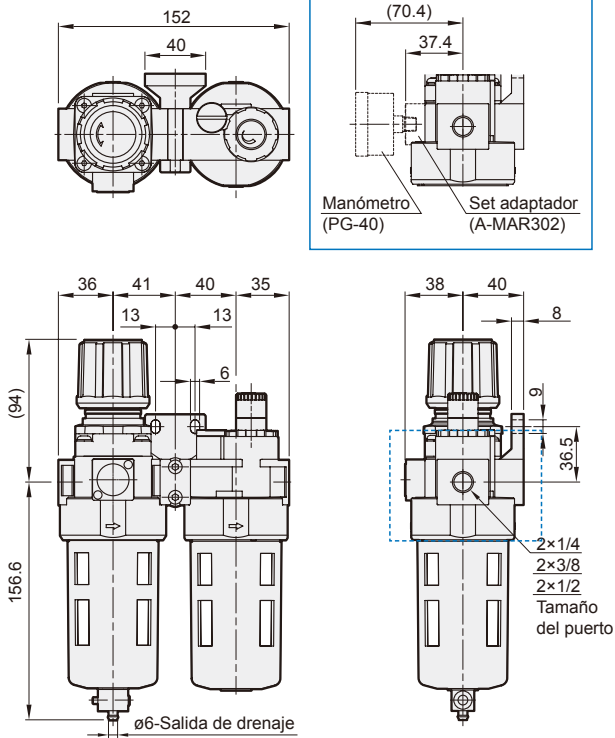

MACP403-D

Válvula de purga automática

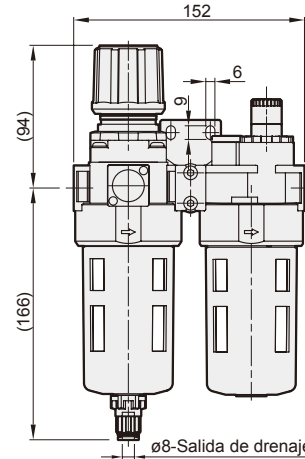

MACP403-T*

Soporte fijación tipo T

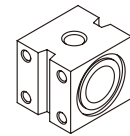
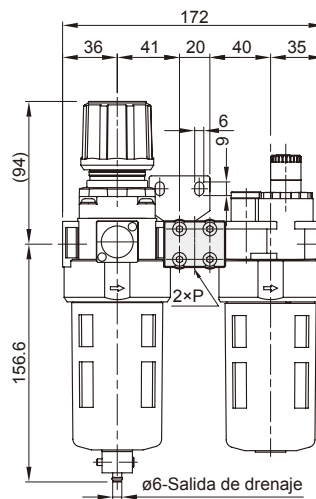

Puerto Soporte fijación	P
T8	1/4
T10	3/8
T15	1/2

MACP403-K*

Válvula antirretorno

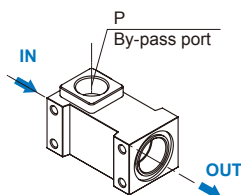
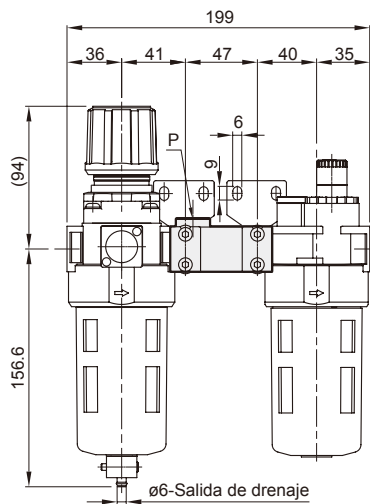

Puerto Válvula antirretorno	P
K8	1/4
K10	3/8

MACP403-P

Serie MPS presostato neumático

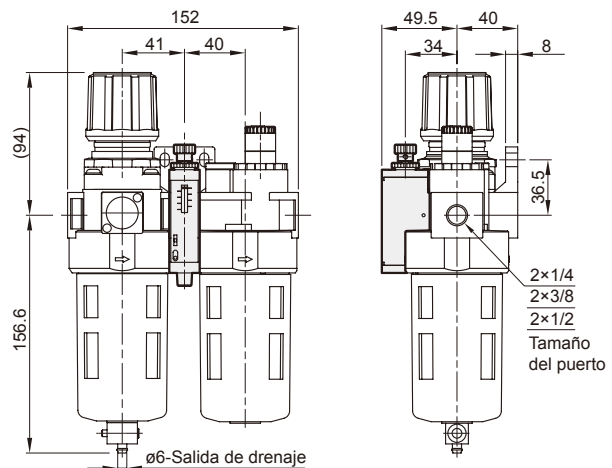

* Roscas para puertos ENTRADA y SALIDA no está nmeca nizados.